

Vas sub presiune pentru vopsitor 8l



Instrucțiuni de utilizare
Traducerea instrucțiunilor originale

Explicația pictogramelor



- 1- Purtați ochelari de protecție
- 2- Purtați protecție auditivă
- 3- Poartă toată salopeta
- 4- Spălați-vă întotdeauna pe mâini după muncă
- 5- Lucrați cu o mască de praf
- 6- Purtați mănuși de lucru
- 7- Familiarizați-vă cu conținutul operațiunii înainte de a începe operațiunea
- 8- Produsul este conform cu reglementările UE

ATENȚIE: Respectați cu strictețe recomandările și măsurile de protecție oferite de producător. pregătire pulverizată!

Stimate client!

Vă mulțumim că ați achiziționat produsul nostru și vă dorim să fiți mulțumit de utilizarea acestuia.

Ați devenit proprietarul unei unități de vopsire pneumatică. Această unitate se caracterizează prin ușurința de utilizare și prin operarea simplă. Deși este simplu de utilizat, funcționarea sa trebuie să respecte cerințele stabilite în acest manual și cerințele de sănătate și de norme de siguranță în vigoare în zona în care este utilizat.

Utilizarea corectă a produsului prelungește durata de viață a acestuia, asigură siguranța și permite obținerea unor rezultate de vopsire satisfăcătoare. Producătorul nu este răspunzător pentru daunele cauzate de erori de cablare, de utilizarea necorespunzătoare sau de nerespectarea instrucțiunilor din manual.

AVERTISMENT! Există un risc de incendiu și/sau de rănire a utilizatorului sau a altor persoane. Respectați întotdeauna instrucțiunile de siguranță din manual atunci când utilizați

dispozitivul pneumatic.



Nu utilizați niciodată aparatul cu produse care conțin diclorometan !!!

1. Reguli generale de siguranță

Citiți toate informațiile și instrucțiunile de siguranță. Nerespectarea avertismentelor și instrucțiunilor de siguranță poate duce la incendii sau vătămări grave.

I. Locul de muncă

- a) Păstrați locul de muncă curat și în bună ordine. Dezordinea și zonele de lucru neiluminate pot duce la accidente. Asigurați-vă că locul de muncă este iluminat corespunzător.
- b) Nu lucrați în medii inflamabile sau explozive.
- c) Țineți copiii și persoanele la distanță de zonele în care se utilizează unelte electrice.

II. Siguranța electrică - evitați riscul de electrocutare care vă poate pune viața în pericol

- a) Ștecherul sculei electrice trebuie să se potrivească cu priza. Nu este permisă nicio alterare sau modificare a fișei. Nu utilizați fișe adaptoare pentru echipamente cu împământare de protecție. Ștecherii nemodificați și prizele potrivite vor reduce riscul de electrocutare
- b) Nu folosiți unelte electrice atunci când lucrați cu unitatea pneumatică din încăpere.

III. Siguranța personală

- a) Folosiți bunul simț, previziunea și responsabilitatea. Nu utilizați uneltele dacă sunteți obosit sau sub influența drogurilor, alcoolului sau a medicamentelor.
- b) Purtați îmbrăcăminte de protecție.
- c) Înainte de ridicare, deplasare sau utilizare, asigurați-vă că supapa de presiune este în poziția închisă.
poziție.
- d) Îmbrăcați-vă în mod corespunzător. Nu purtați haine largi sau bijuterii.
- e) Nu trebuie să cădeți într-o rutină, aceasta poate duce la ignorarea regulilor de utilizare în siguranță.
echipamente.
- f) În niciun caz curentul nu trebuie să fie îndreptat spre piele, deoarece presiunea generată de aparat va rupe cu ușurință pielea și va pompa colorantul în rană.

IV. Aplicarea, utilizarea și îngrijirea instrumentului

1. Supraîncărcarea echipamentului este strict interzisă, utilizați-l numai pentru aplicații specifice în intervalul de putere relevant.
2. Înainte de a regla echipamentul sau de a înlocui componentele, eliberați presiunea din rezervor.
3. Nu utilizați niciodată pistolul pentru a aplica agenți inflamabili.

AVERTISMENT: Înainte de umplere, citiți prospectul furnizat împreună cu produsul care urmează să fie pulverizat. Pistolul poate pulveriza numai agenți cunoscuți pentru care este disponibilă o fișă de risc. Nu pulverizați niciodată un produs al cărui pericol nu îl cunoașteți!

V. Instrucțiuni de siguranță specifice pulverizatoarelor de vopsea

- a) Protejați-vă căile respiratorii prin purtarea unei măști. Inhalarea vaporilor de vopsea și de solvenți este dăunătoare pentru sănătate.
- b) În timpul procesului de vopsire, fumatul și/sau aprinderea focului este interzisă la locul de muncă.
- c) Mențineți o ventilație optimă în încăperea în care lucrați.
- c) Nu folosiți sârme sau alte obiecte ascuțite pentru orice activitate legată de duză, deoarece acestea ar putea să o deterioreze, ceea ce ar afecta calitatea acoperirii.
- d) Atunci când spălați pistolul cu solvent, nu-l scufundați în solvent mai mult decât este necesar.
- e) Nu dezamblați pistolul atunci când vopseaua este uscată și lipită de carcasă.
- f) Nu mâncați și nu depozitați niciodată alimente într-o încăpere în care acestea sunt vopsite.

2. Descrierea echipamentului și parametrii tehnici



1. Regulator de presiune a rezervorului
2. Pistol de pulverizare
3. Lățimea măturii
4. Lot de vopsea
5. Conexiune de aer
6. Declanșator
7. Legătura de culoare

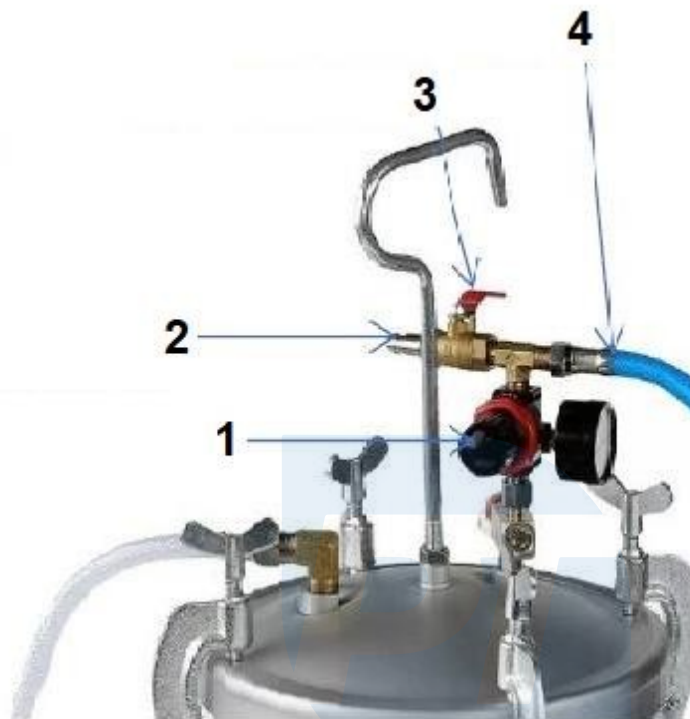

1. Regulator de presiune (loturi de vopsea)
2. Racord de presiune
3. Presiunea principală supapă
4. Furtun de presiune pentru pistol

Specificații		
	Valoare	Unitatea
Presiunea de alimentare	6-8	bar
Capacitate	8	L

2.1. Scop: Pulverizatorul de vopsea este potrivit pentru aplicarea de vopsea pe mașini, mobilier, mașini, accesorii și echipamente, vopsirea clădirilor etc.

ATENȚIE! Dispozitivul, conținutul și ambalajul acestuia nu sunt destinate divertismentului! Păstrați-l în afara la îndemâna copiilor! Pericol de înghițire a pieselor sau de sufocare.

2.3 Înainte de pornire

Interiorul rezervorului, precum și pistolul în sine sunt protejate de un conservant în timpul transportului și depozitării. Înainte de a turna vopseaua pentru prima dată, clătiți bine rezervorul și pistolul pentru a preveni lipirea și pătarea vopselei.

Toate îmbinările filetate trebuie să fie sigilate cu bandă de teflon, cu excepția furtunului de

aer și a
vopsea, acestea sunt sigilate peste îmbinarea butoiului.



3. Utilizarea corectă a echipamentului

Atenție! Înainte de a conecta unitatea de vopsire la rețeaua pneumatică, asigurați-vă că parametrii rețelei sunt în conformitate cu parametrii de funcționare ai echipamentului (8 bar).

3.1 Vâscozitatea vopselei

Condiții de lucru diferite necesită vâscozități diferite ale stratului de acoperire. Cea mai potrivită vâscozitate a vopselei este 18 ± 2 secunde (timpul necesar pentru ca lichidul să se toarne din viscozimetru) și, în general, lichidul ar trebui să se scurgă în 40-60 de secunde.



3.2 Distanța de pulverizare

Distanța dintre pistol și suprafața/obiectul care urmează să fie pulverizat cu vopsea trebuie să fie de aproximativ 200 mm, o distanță prea mică sau prea mare poate fi insuficientă.

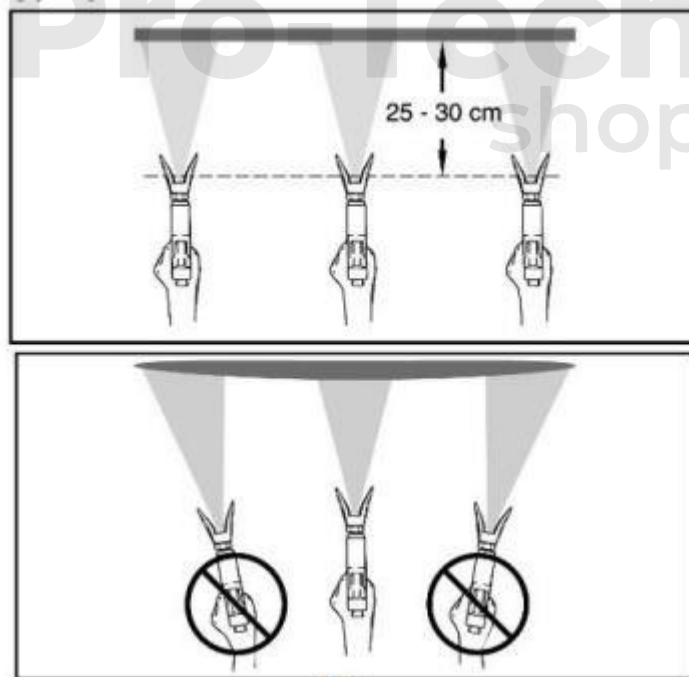

3.3 Aerisirea sistemului

1. Umpleți rezervorul cu vopsea.
2. Închideți rezervorul, strângeți bine șuruburile.
3. Asigurați-vă că furtunul de aer și furtunul de vopsea sunt instalate corect pe pistol și pe rezervor, iar supapa principală de presiune este închisă.

ATENȚIE!!!

Dacă presiunea din rezervor este crescută fără ca furtunul de vopsea să fie conectat la pistol, vopseaua se va scurge prin racordul furtunului de alimentare cu vopsea la pistol !!!!

4. Deschideți încet supapa principală de presiune în timp ce observați comportamentul unității. Căutați scurgeri presiune și culoare.
5. Declanșatorul pistolului poate fi acum coborât, inițial din pistol va ieși doar aer până când furtunul este plin.

3.4 Reglarea vitezei de descărcare a cernelii

Cu ajutorul regulatorului de presiune, producția de pulbere poate fi reglată prin reducerea sau creșterea presiunii. Presiunea este vizibilă pe manometrul de presiune.

3.5 Procesul de pictură

- a) La vopsire, pistolul trebuie ținut paralel cu suprafața/obiectul care urmează să fie vopsit.

ATENȚIE!

În niciun caz nu îndreptați pistolul de pulverizare sau vopseaua spre dumneavoastră, spre persoane aflate în apropiere sau spre animale, deoarece acest lucru poate reprezenta un pericol pentru sănătate sau pentru viață.

4. Curățare și întreținere

ATENȚIE! Înainte de a începe orice operațiune de întreținere sau curățare, închideți supapa principală și eliberați presiunea.

PERICOL! : Înainte de a deconecta furtunul de presiune, coborâți pistolul, pentru a elibera presiunea din mașină.

4.1 Spălarea echipamentului

Curățați bine mașina și pistolul după terminarea lucrului și în cazul în care se schimbă culoarea.

1. Turnați în rezervor diluantul potrivit pentru tipul de vopsea care urmează să fie aplicat. (în funcție de vopseaua care urmează să fie utilizată, alegeți un mediu adecvat pentru diluție, în cazul vopselelor pe bază de apă acesta va fi apa, în cazul lacurilor acesta va fi adecvat tipului de diluant)
2. Pregătiți o găleată pentru picurarea vopselei.
3. Pompați diluantul prin mașină la setarea de ieșire maximă a pulberii.

4.2 Curățarea armei

După clătire, curățați pistolul cu o perie și un diluant adecvat.

5. Depozitare

După curățare, unitatea de vopsire trebuie depozitată într-un loc uscat, neexpusă la lumina soarelui. Nu permiteți niciodată ca echipamentul contaminat să rămână acolo, îl va deteriora permanent.

În cazul în care agregatul este depozitat pentru mai mult de 3 săptămâni, ar trebui să se aplice o membrană de protecție a agregatului.

6 Probleme și soluții

Problema	Cauza	Soluție
Nu e o culoare nașpa	<ol style="list-style-type: none">1. Filtrul de admisie este înfundat.2. Țeava de prelevare nu este etanșă.3. Eșecul membranei.	<ol style="list-style-type: none">1. Curățați sau înlocuiți filtrul de aspirare.2. Verificați conexiunile furtunului de aspirație.3. Înlocuiți diafragma.
Mașina aspiră vopseaua, dar nu atinge presiunea de lucru.	<ol style="list-style-type: none">1. Supapa de siguranță nu este închisă.2. Supapa de admisie este murdară.3. Membrana este deteriorată.	<ol style="list-style-type: none">1. Strângeți dispozitivul de eliberare Supapă.2. Curățați admisia și evacuarea supape.3. Înlocuiți diafragma.

Căderea presiunii la apăsarea trăgaciului.	<ol style="list-style-type: none"> 1. Duza este prea mare sau deteriorată. 2. Culoarea este prea groasă. 3. Fără etanșeitate la aspirare furtunuri. 	<ol style="list-style-type: none"> 1. Înlocuiți vârful 2. Formați culoarea 3. Închideți furtunul de aspirație.
Atomizare slabă.	Duză uzată.	Înlocuiți duza.

